

GARANTIA

Esta luminária tem sua qualidade assegurada contra eventuais defeitos de fabricação, que porventura possam ocorrer durante o período de 1(um) ano, contados a partir da data de emissão de nota fiscal de venda ao consumidor.

LEGENDA

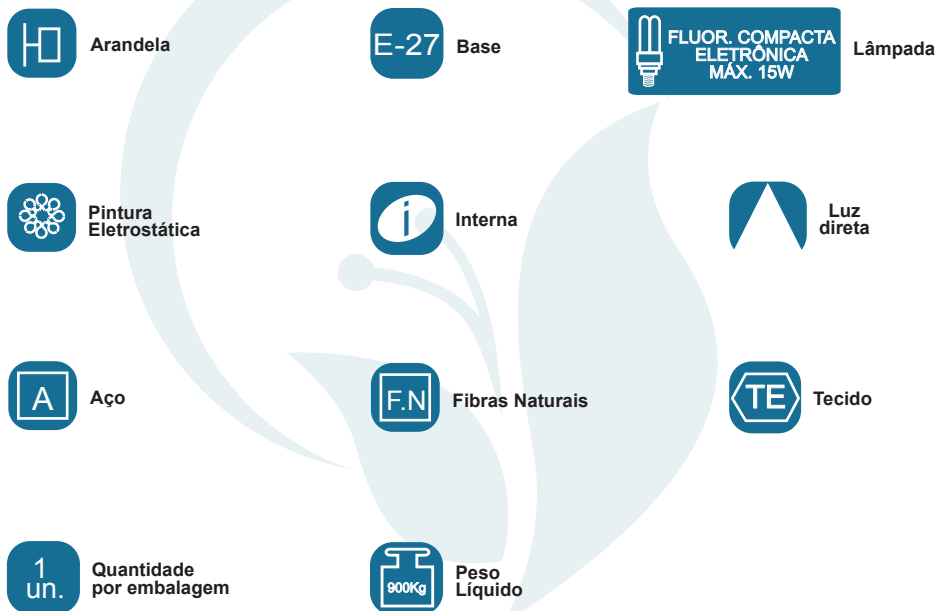

Matriz

Rua Parapuã, 958 - 02831.001
Freg. do ó - São Paulo - SP - Brasil
Tel +55 (11) 2344-5861
lumivita@lumivita.com.br

MANUAL DE INSTALAÇÃO



LUMIVITA

conceito em iluminação

30039/1 Arandela Tesile I

Obrigado por comprar os produtos da Lumivita.

DESCRIÇÃO

Arandela para lâmpada flúor.eletrônica (15W). Constituída em aço, tecido e fibra. Tendo seu acabamento em pintura eletrostática.

DADOS TÉCNICOS

- Medidas aproximadas em mm.

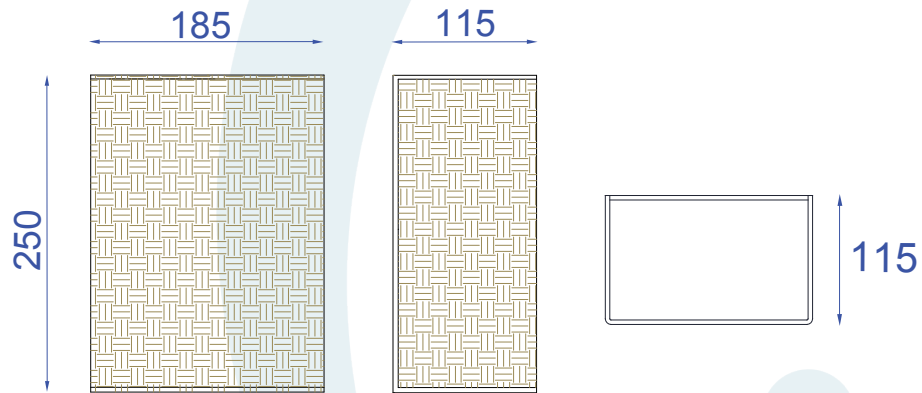

COMPONENTES

- 1 - Suporte da cúpula
- 2 - Base
- 3 - Soquete

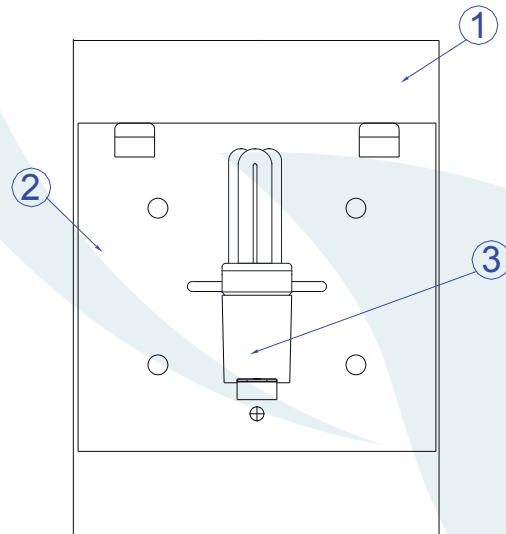

INSTALAÇÃO

