

GARANTIA

Esta luminária tem sua qualidade assegurada contra eventuais defeitos de fabricação, que porventura possam ocorrer durante o período de 1(um) ano, contados a partir da data de emissão de nota fiscal de venda ao consumidor.

LEGENDA

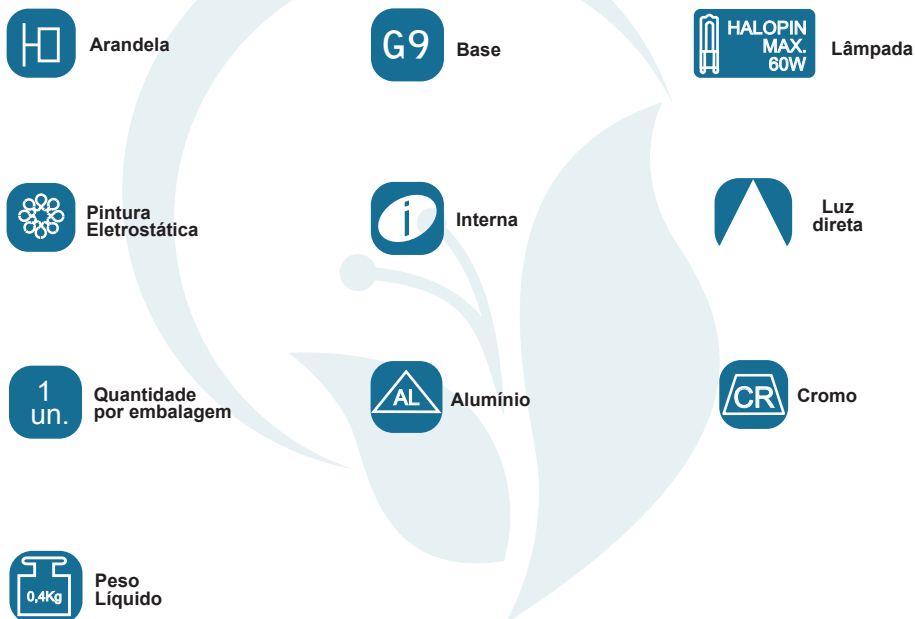

 **Matriz**
Rua Parapuã, 958 - 02831.001
Freg. do ó - São Paulo - SP - Brasil
Tel +55 (11) 2344-5861
lumivita@lumivita.com.br

04 Arandela Box Furetto I

MANUAL DE INSTALAÇÃO



30021/2 Arandela Box Furetto I

Obrigado por comprar os produtos da Lumivita.

**Abilux**
Associação Brasileira da Indústria de Iluminação

**ADD**
ASSOCIAÇÃO DESPORTIVA PARA DEFICIENTES

DESCRIÇÃO

Arandela para lâmpada halopin (máx. 60W). Constituída em alumínio, tendo seu acabamento em cromo ou pintura eletrostática.

DADOS TÉCNICOS

- Medidas aproximadas em mm.

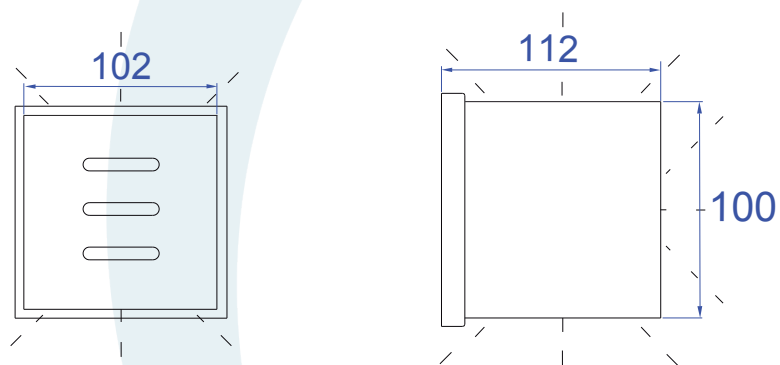

COMPONENTES

- 1 - Base
- 2 - Canopla
- 3 - Tubo

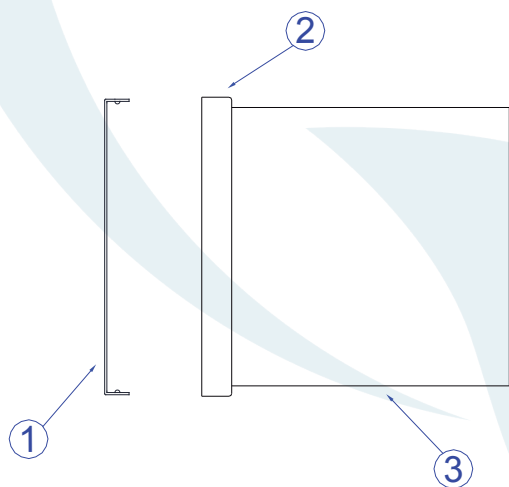

INSTALAÇÃO

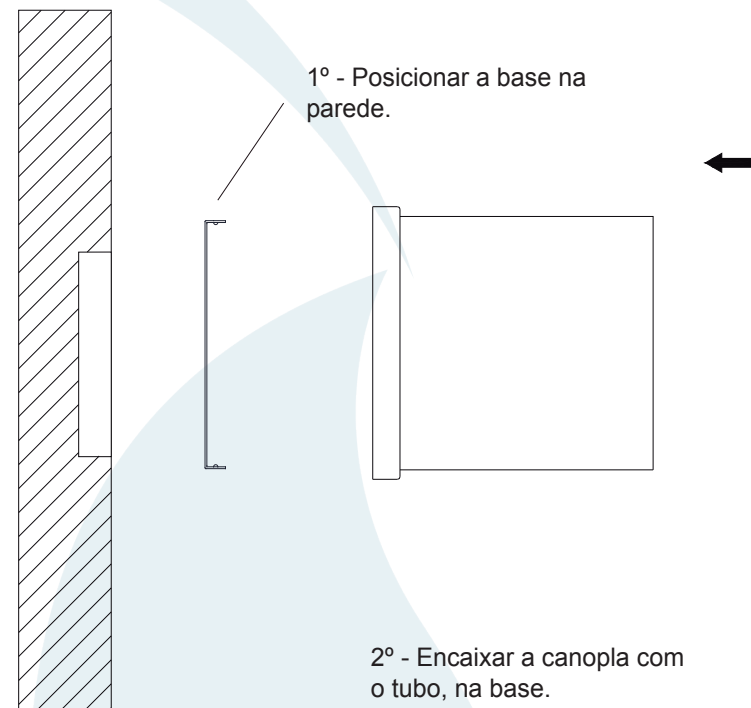

3° - Encaixar a lâmpada sem forçar o soquete.

