

## GARANTIA

Esta luminária tem sua qualidade assegurada contra eventuais defeitos de fabricação, que porventura possam ocorrer durante o período de 1(um) ano, contados a partir da data de emissão de nota fiscal de venda ao consumidor.

## LEGENDA

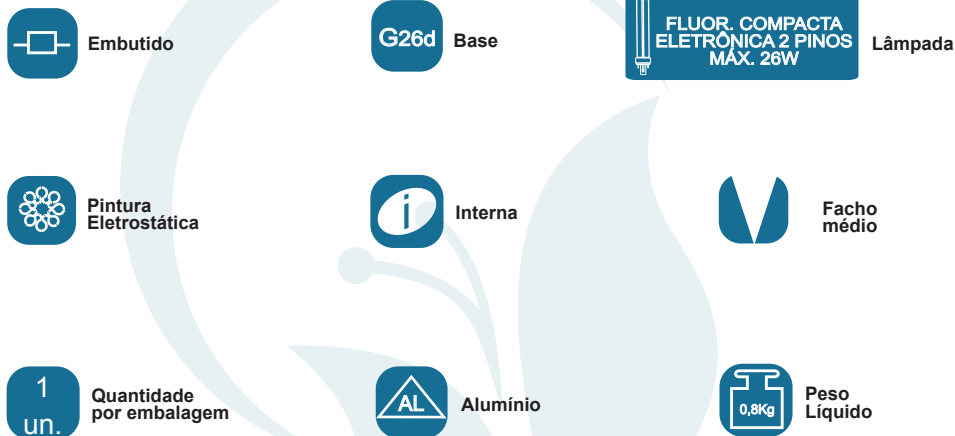

**Matriz**  
Rua Parapuã, 958 - 02831.001  
Freg. do ó - São Paulo - SP - Brasil  
Tel +55 (11) 2344-5861  
[lumivita@lumivita.com.br](mailto:lumivita@lumivita.com.br)

# MANUAL DE INSTALAÇÃO



**LUMIVITA**  
conceito em iluminação

## 10156/5 Embutido Senza Vetro

Obrigado por comprar os produtos da Lumivita.

**Abilux**  
Associação Brasileira da Indústria de Iluminação

**ADD**  
ASSOCIAÇÃO DESPORTIVA PARA DEFICIENTES

## DESCRIÇÃO

Embutido fixo para 2 lâmpadas fluorescentes compactas de 2 pinos. Aro de arremate em alumínio injetado com pintura eletrostática. Lâmpada recuada em relação a borda. Refletor em alumínio anodizado.

## DADOS TÉCNICOS

- Medidas aproximadas em mm.

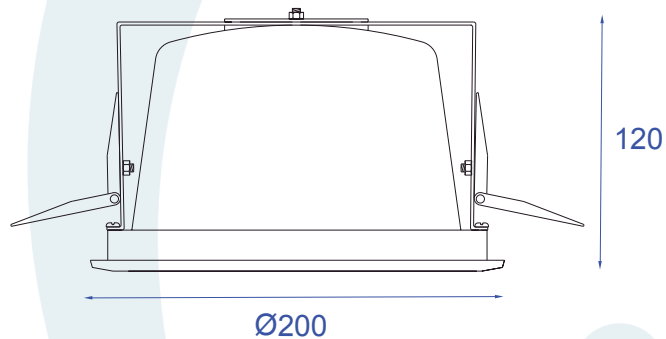

## COMPONENTES

1 - Corpo

2 - Mola de Fixação

3 - Suporte

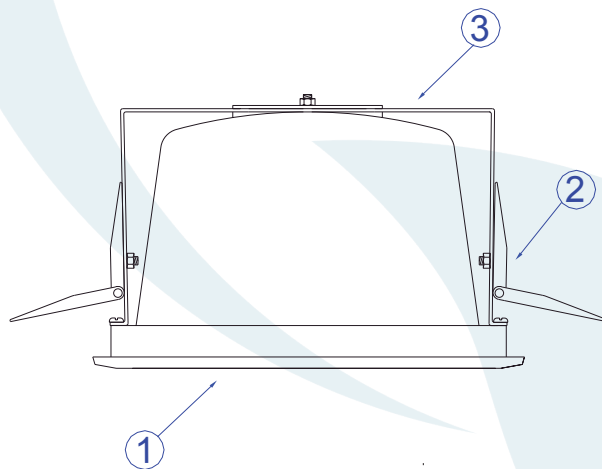

## INSTALAÇÃO

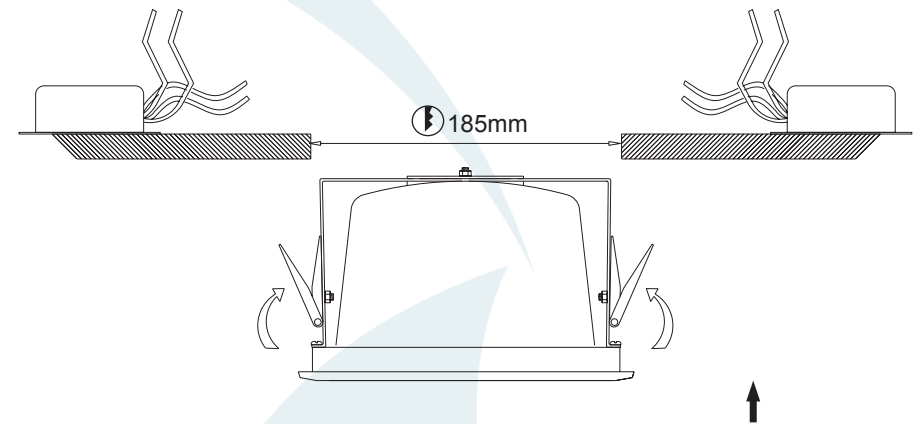

1° - Fechar as molas e inserir na abertura e fixar a luminária

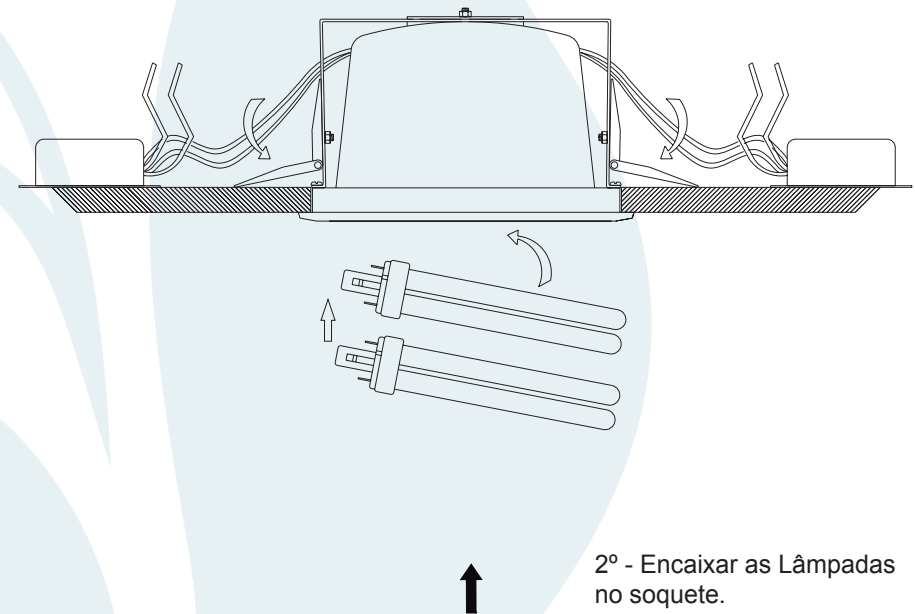

2° - Encaixar as Lâmpadas no soquete.