

## GARANTIA

Esta luminária tem sua qualidade assegurada contra eventuais defeitos de fabricação, que porventura possam ocorrer durante o período de 1(um) ano, contados a partir da data de emissão de nota fiscal de venda ao consumidor.

## LEGENDA



### Matriz

Rua Parapuã, 958 - 02831.001  
Freg. do ó - São Paulo - SP - Brasil  
Tel +55 (11) 2344-5861  
[lumivita@lumivita.com.br](mailto:lumivita@lumivita.com.br)

# MANUAL DE INSTALAÇÃO



# LUMIVITA

conceito em iluminação

## 10026 Embutido Focus II

Obrigado por comprar os produtos da Lumivita.

## DESCRIÇÃO

Embutido para 1 LED (máx. 1W). Corpo em alumínio injetado e vidro , tendo seu acabamento em pintura eletrostática.

## DADOS TÉCNICOS

- Medidas aproximadas em mm.

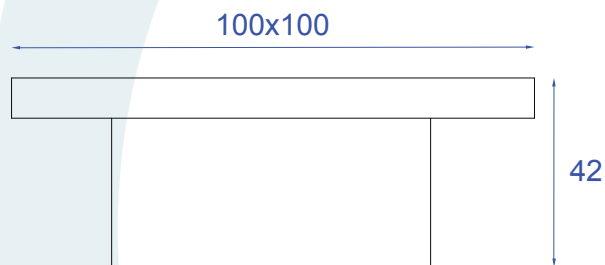

## COMPONENTES

- 1 - Máscara
- 2 - Suporte para LED
- 3 - LED SMD

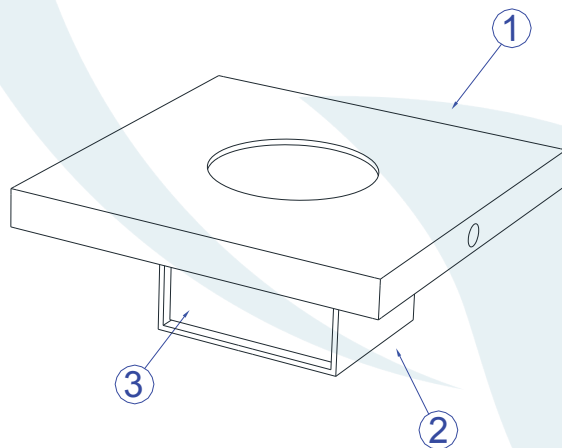

## INSTALAÇÃO

1º - Posicionar o suporte de LED na parede no local desejado.

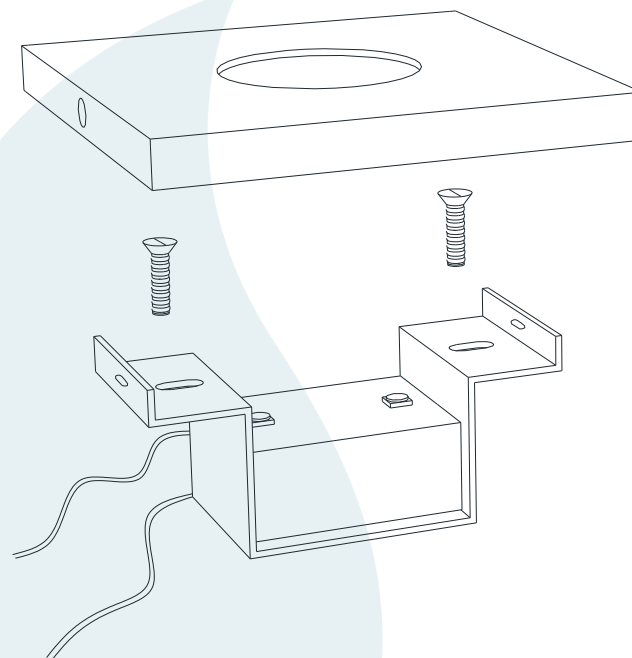

2º - Fixar o suporte com os parafusos.

3º - Encaixar a máscara no suporte.