

## GARANTIA

Esta luminária tem sua qualidade assegurada contra eventuais defeitos de fabricação, que porventura possam ocorrer durante o período de 1(um) ano, contados a partir da data de emissão de nota fiscal de venda ao consumidor.

## LEGENDA

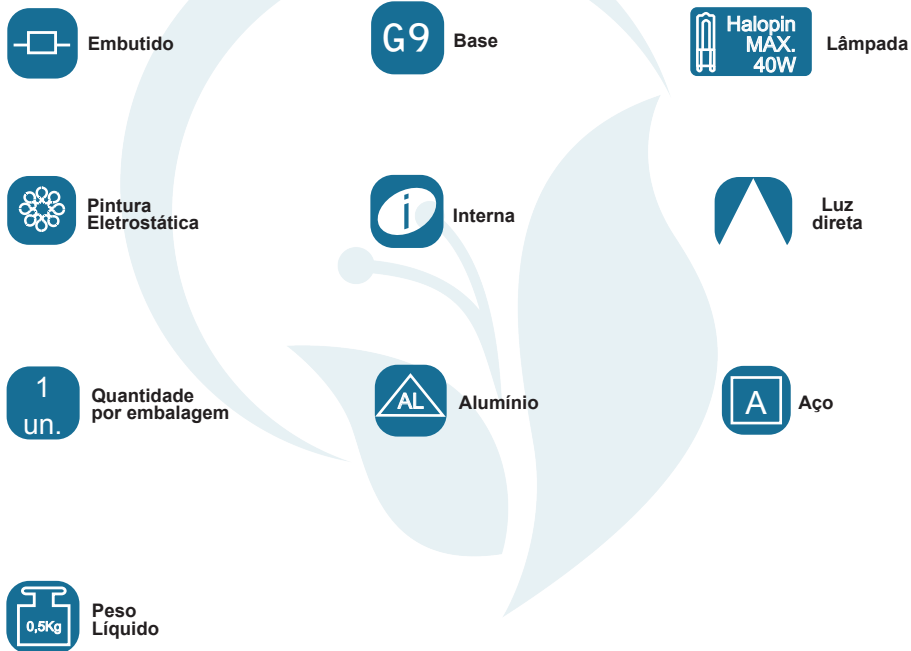

### Matriz

Rua Parapuã, 958 - 02831.001  
Freg. do ó - São Paulo - SP - Brasil  
Tel +55 (11) 2344-5861  
[lumivita@lumivita.com.br](mailto:lumivita@lumivita.com.br)

# MANUAL DE INSTALAÇÃO



# LUMIVITA

conceito em iluminação

## 10025/2 Embutido Battitori

Obrigado por comprar os produtos da Lumivita.

## DESCRIÇÃO

Embutido para lâmpada halopin até 40W. Constituída em aço com refletor de alumínio frizado, tendo seu acabamento em pintura eletrostática.

## DADOS TÉCNICOS

- Medidas aproximadas em mm.

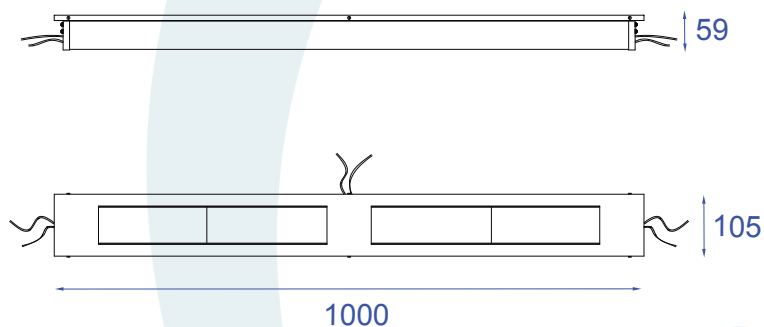

## COMPONENTES

- 1 - Fio
- 2 - Refletor
- 3 - Máscara
- 4 - Corpo

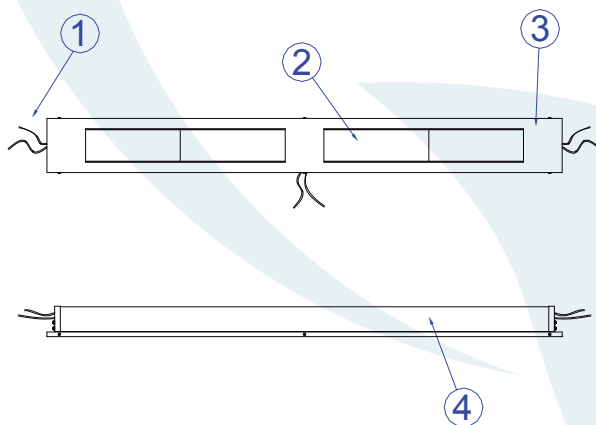

## INSTALAÇÃO

1º - Fazer o furo no local a ser instalado nas dimensões indicadas.

2º - Conectar com os fios da rede.

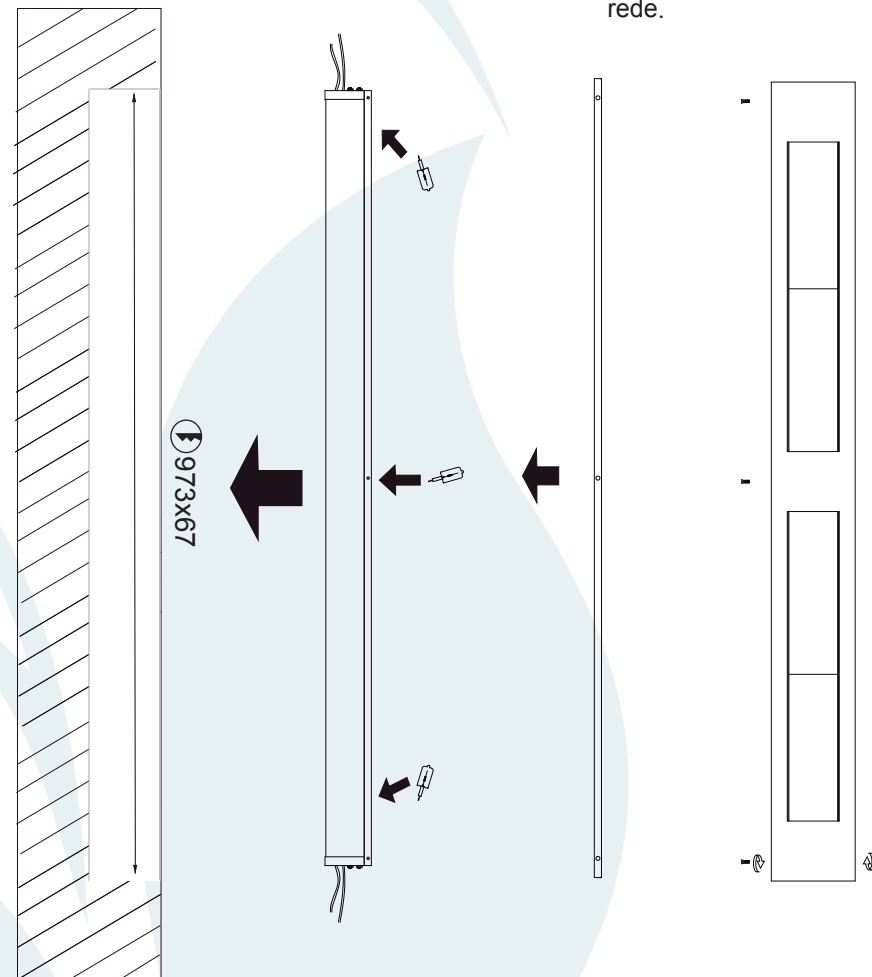

3º - Conectar as lâmpadas nos soquetes sem forçar.

4º - Posicionar a máscara no corpo e fixar com os parafusos.