

GARANTIA

Esta luminária tem sua qualidade assegurada contra eventuais defeitos de fabricação, que porventura possam ocorrer durante o período de 1(um) ano, contados a partir da data de emissão de nota fiscal de venda ao consumidor.

LEGENDA

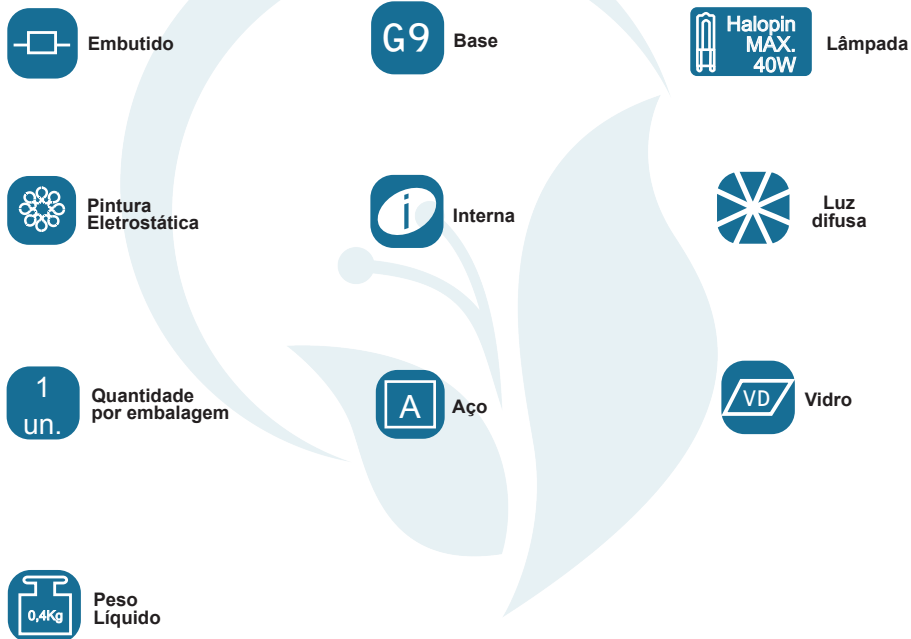

Matriz
Rua Parapuã, 958 - 02831.001
Freg. do ó - São Paulo - SP - Brasil
Tel +55 (11) 2344-5861
lumivita@lumivita.com.br

MANUAL DE INSTALAÇÃO



10019/2 Embutido Piazza

Obrigado por comprar os produtos da Lumivita.



DESCRIÇÃO

Embutido para lâmpada halopin até 40W. Constituída em aço e vidro temperado, tendo seu acabamento em pintura eletrostática.

DADOS TÉCNICOS

- Medidas aproximadas em mm.

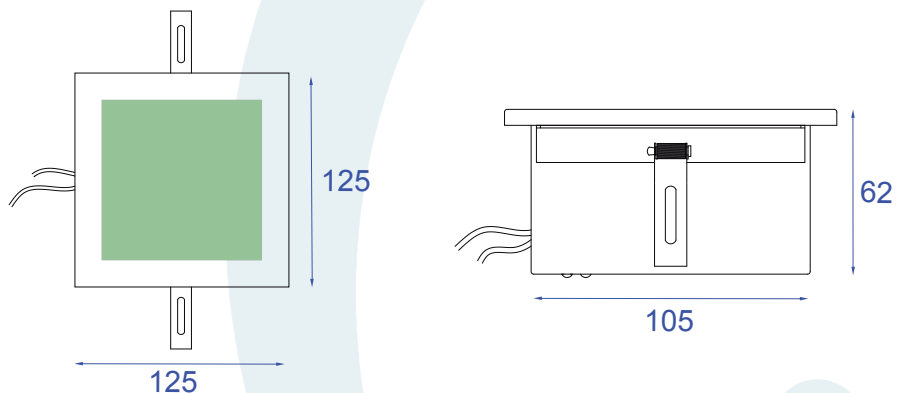

COMPONENTES

1 - Tampa

2 - Corpo

3 - Mola de Fixação

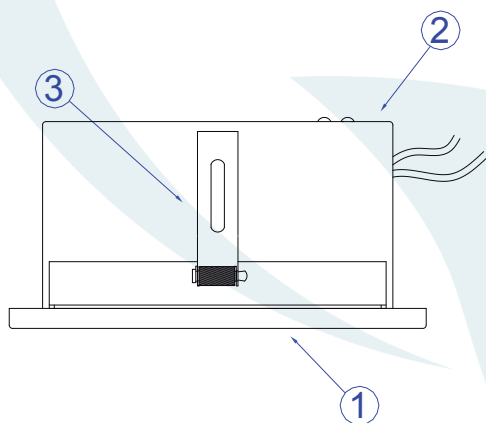

INSTALAÇÃO

